

ALTERNATIVE POSSIBILI:

LZB 42 A015-11 8411 0420 40 (albero a chiavetta)

Condizioni motore: Senza regolazione
6.3 bar(e)

Max potenza	[kW]	0,64
Coppia alla max potenza	[Nm]	8,5
Velocità alla max potenza	[min ⁻¹]	721,9
Consumo aria alla max potenza	[l/s]	13,1
Coppia Min allo spunto	[Nm]	15,0
Coppia allo stallo	[Nm]	17,2
Velocità a vuoto	[min ⁻¹]	1488
Peso	[kg]	1,25

Ex Categorico certificazione 9834 1107 00 Ex Classe Ex II 2G T4 IIC D110 °C

Prestazioni curve:

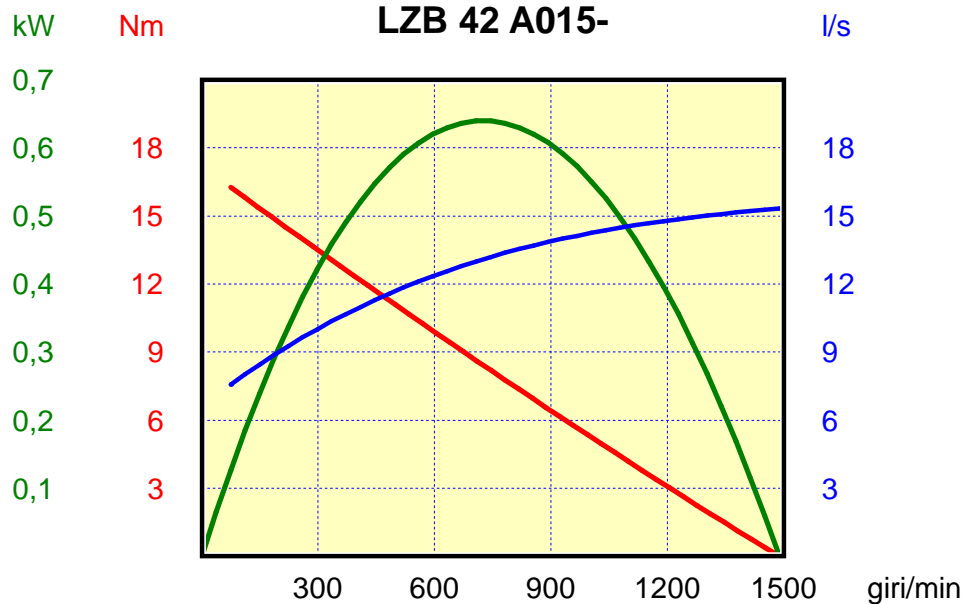

Disegno quote (mm)

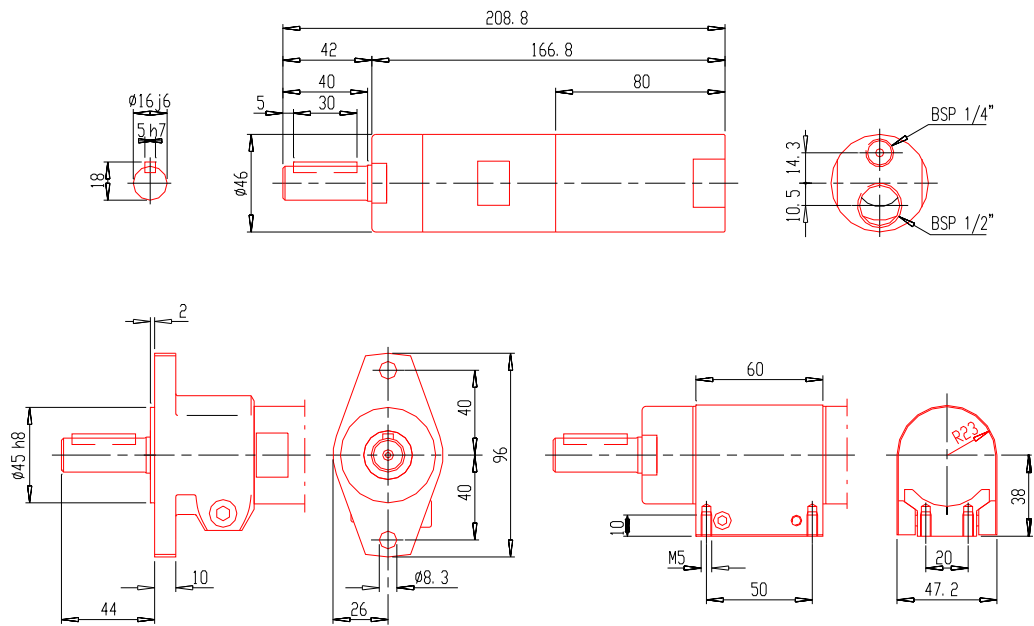

Flange Ordering No. 4430 0490 80

Foot Ordering No. 4430 0575 80